

MT5 / MT8 시리즈



56/86mm 전구형 타워등 사용자 메뉴얼

메닉스 제품을 구입하여 주셔서감사합니다. 본 제품을 바르고 안전하게 사용하기 위해서 사용 전에 본 사용설명서를 반드시 읽고 숙지하시기 바랍니다.

안전을 위한 주의사항

- ※ '안전을 위한 주의사항' 은 제품을 안전하고 올바르게 사용하여 사고나 위험을 미리 막기 위한것으므로 반드시 지켜 주십시오.
- ※ 주의 사항은 '경고' 와 '주의' 의 두 가지로 구분되어 있으며 '경고' 와 '주의' 의 다음과 같습니다.

경고 지시 사항을 위반하였을 때, 심각한 상해나 사망이 발생할 가능성이 있는 경우

주의 지시 사항을 위반하였을 때, 경미한 상해나 제품에 손상이 발생할 가능성이 있는 경우

※ 제품과 사용설명서에 표시된 그림기호의 의미는 다음과 같습니다. **▲** 는 특조건 하에서 위험이 발생할 우려가 있으므로 주의하라는 기호입니다.

경고

- 인명이나 재산상에 영향을 큰 기기(예: 원자력 제어, 의료기기, 차량 컨트롤, 항공, 연소장치, 오락기기 등 또는 안전장치)에 사용할 경우 반드시 2중으로 안전장치를 부착한 후 사용하여 주십시오. 화재, 인명사고, 재산상의 막대한 손실이 발생할 수 있습니다.
- 제품을 분해 및 개조하지 마십시오. 내부 점접이나 수리는 본사 또는 사무소에 문의 바랍니다. 화재, 감전, 및 제품 파손의 우려가 있습니다.
- 전원이 인가된 상태에서 결선 및 점검, 보수를 하지 마십시오. 감전의 우려가 있습니다.
- 전원 입력 전압은 반드시 정격 범위를 지켜주시고 전원선은 각 제품의 전원 전선규격에 따라 사용하십시오. 화재나 감전의 우려가 있습니다.
- 전원을 인가하기 전에 반드시 접속이 정확한지 확인하십시오. 전원 전선규격에 따라 사용하십시오. 화재나 감전 및 제품 파손의 우려가 있습니다.
- 제품의 정격을 초과하여 사용하지 마십시오. 화재나 제품 파손의 우려가 있습니다.
- 실외 및 폭발의 위험, 인화성 가스, 물이 있는 장소, 가연물 근처, 진동이 많은 곳에서는 사용하지 마십시오. 화재나 감전, 부상의 우려가 있습니다.
- 설치시에는 반드시 단독으로 접지하시고 AWG No16 이상의 접지선을 사용하십시오. 감전의 우려가 있습니다.

주의

- 제품 주위에 통풍을 방해하는 장애물을 두지 마십시오. 발열에 의한 제품의 파손 및 변형의 우려가 있습니다.
- 전구를 교체 시, 열마동안(약 5분정도)은 제품을 만지지 마십시오. 과열로 인한 화상의 우려가 있습니다.
- 제품에 이상이 발생할 경우 즉시 입력 전원을 차단해 주십시오. 화재나 제품 파손의 우려가 있습니다.
- 진동이 심한 곳에서는 사용하지 마십시오. 제품의 파손 우려가 있습니다.
- 청소 시 물, 유기용제를 사용하지 마시고, 물기가 없는 마른 수건등으로 청소하십시오. 감전의 우려가 있습니다.

3. 외형치수 (단위: mm)

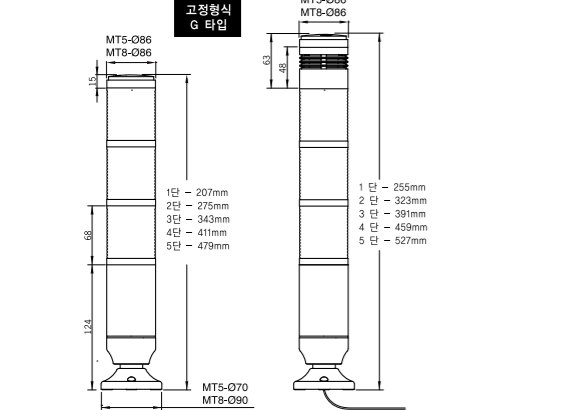

1. 모델 구분

MT5B 3 B L G - RYG
① ② ③ ④ ⑤ ⑥

5B	56mm 형 - 점등 타입
8B	86mm 형 - 점등 타입

1	1 단	4	4 단
2	2 단	5	5 단
3	3 단		

A	24VAC/DC
B	110VAC
C	220VAC
D	12VAC/DC

L	노출 전원선 타입
---	-----------

G	플라스틱 마운트베이스
P	알루미늄 폴+플라스틱 마운트 베이스
M	M20나사 알루미늄 폴 마운트

R	적색	B	청색
Y	황색	C	투명색
G	녹색		

2. 부품명 및 재질

No	부품명	재질
a	고정 캡	ABS 수지 (M4 나사)
b	렌즈	PC 수지
c	베이스 커버	ABS 수지
d	전구베이스 유닛	지시대-Steel 전구하우징-나일론 수지
e	알루미늄 폴	알루미늄
f	마운트 베이스	나일론 수지
g	부저 캡	ABS 수지
h	부저 모듈	

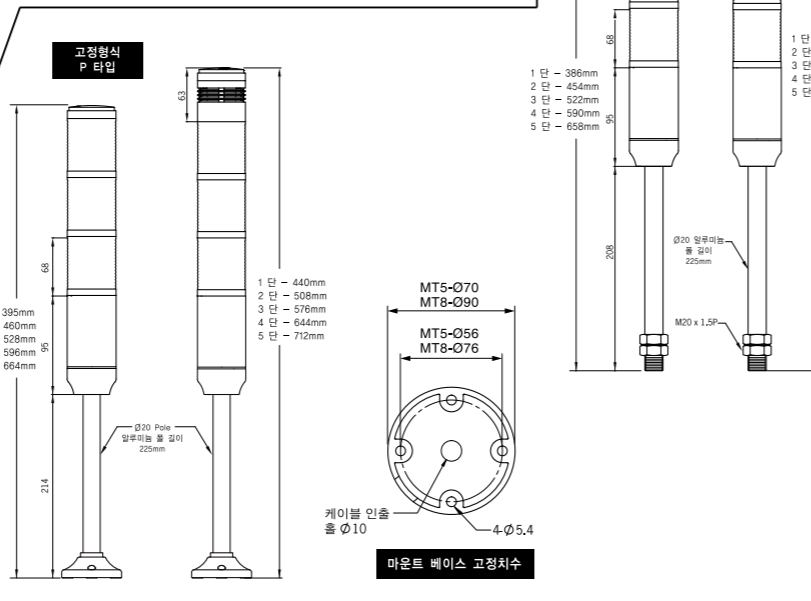

4. 정격/성능

기능	MT5B / MT8B	MT5C / MT8C
전원전압 (AC 50/60Hz)	점등 전용 12VAC/DC 24VAC/DC 110VAC 220VAC	점등 + 점멸 + 부저 24VAC/DC 110VAC 220VAC
부저음량		약, 80±5dB (at 1m)
점멸속도		1분당 80±5회 점멸
최대적용수	1~5까지 적용 가능	
렌즈색상	적색, 황색, 녹색, 청색, 투명	
내진동	0.75mm at 10~55Hz	
사용주위온도	-15 ~ 40° C	
보존주위온도	-20 ~ 70° C	
사용주위습도	45 ~ 85% RH	
전구사양	백열전구 - 전구부 규격: T16, 전구베이스 규격: BA15D	
보호구조	IP54	IP50 (부저타입의 경우)
취득인증	CE, UL, RoHS	

소비전류 (RMS 기준 ±10%)

전원사양	1단	2단	3단	4단	5단
24VAC/DC	일반형 0.4A 부저형 0.43A	0.8A 0.83A	1.3A 1.33A	1.7A 1.73A	2.0A 2.03A
110VAC	일반형 0.09A 부저형 0.12A	0.18A 0.21A	0.27A 0.30A	0.36A 0.39A	0.45A 0.48A
220VAC	일반형 0.04A 부저형 0.07A	0.08A 0.11A	0.12A 0.15A	0.16A 0.19A	0.20A 0.23A
12VAC/DC	일반형 0.8A	1.7A	2.5A	3.3A	4.2A

교체부품-전구

소비전압: 10 Watts	부품번호
베이스: 더블 점접 (BA15D)	12V제품 MAM-T15-D-012-10
색상: 투명	24V제품 MAB-T15-D-024-10
길이: 45mm	110V제품 MAB-T15-D-120-10
전구외경: 16mm	220V제품 MAB-T15-D-240-10

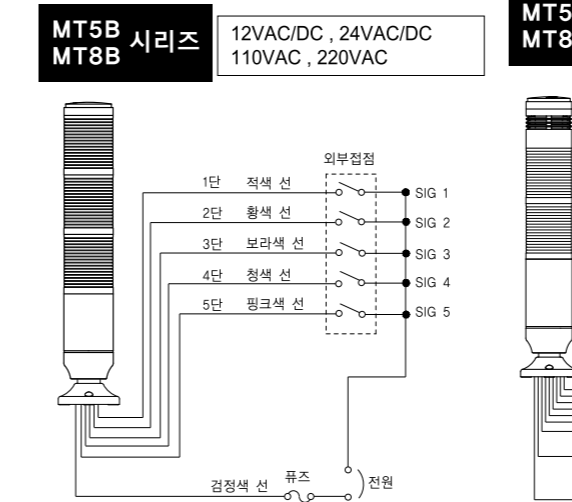

7. MT5C/8C시리즈 점등/점멸 변경방법

주의 반드시 설정 변경 작업 전에 전원 공급 장치의 전원을 차단 하십시오. 감전 및 내부회로의 손상 우려가 있습니다.

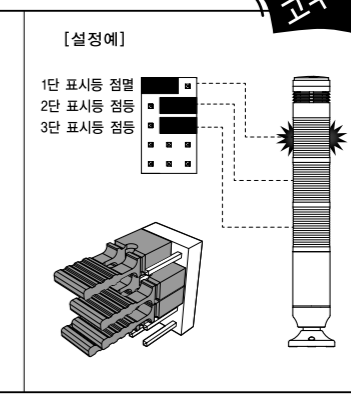
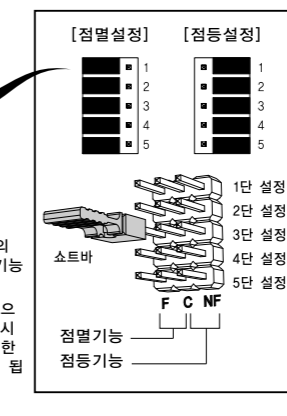
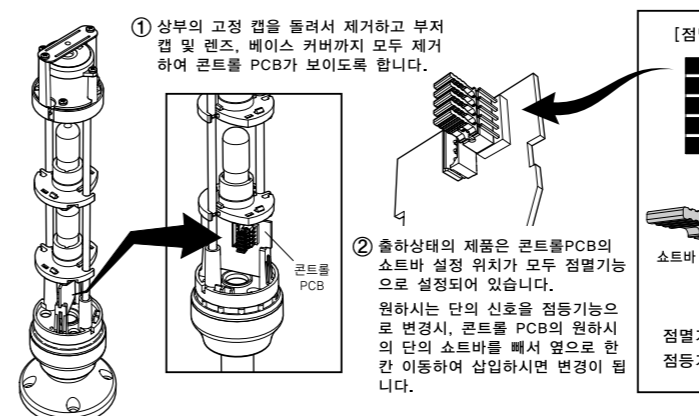

진동흡수 고무내장



5. 전구의 교체 및 조립방법

주의 전원이 인가된 상태에서 분해 및 전구교체를 하지 마십시오. 감전의 우려가 있습니다. 전원을 차단 후 바로 전구교체 작업을 하지 마십시오. 전구의 발열로 인하여 화상의 위험이 있습니다. 반드시 자사에서 제공하는 사양의 전구로 교환하여 주십시오.

전구를 교체하려면 다음의 절차를 참고 하십시오.

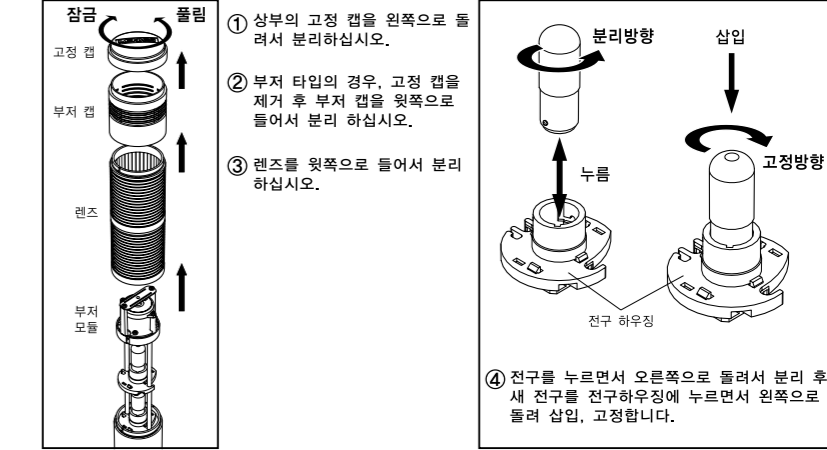

6. 결선도

주의 배선 작업 전, 전원 공급 장치의 전원을 차단 하십시오. 감전 및 내부회로의 손상 우려가 있습니다. 배선 작업에 실수가 없도록 주의 하십시오. 배선연결이 잘못되면, 내부 회로가 손상되거나, 화재의 원인이 될 수 있습니다. 전원 공급 장치 측에 반드시 퓨즈를 연결 하십시오.

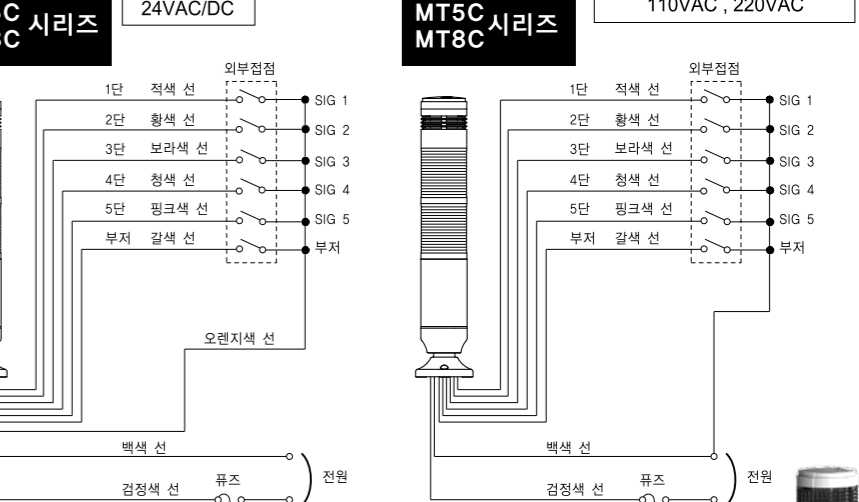

MT5 / MT8 Series



56/86mm Bulb Type Tower Light

USER MANUAL

Congratulations on your decision to purchase a Menics product. Before operation, read and comprehend its contents for correct and safe use. Do not discard this User Manual. Keep it readily available for reference during use or when performing any service related function.

Safety Caution

- Always observe rules of "Safety Caution" for safe and correct use of Menics products and for prevention of accident or danger.
- "Safety Caution" is divided into two categories, i.e., 'caution' and 'warning', details of which is below.

Warning Possibilities where incorrect use or violation of instructions may result in serious personal injury or even death

Caution Possibilities where incorrect use or violation of instructions may result in minor personal injury

Meaning of symbols described on products and Instruction Manual is as follows
 ⚠ is a symbol cautioning that a danger may occur under a particular condition.

Warning

- Always attach a dual safety device on life or property-affecting devices (e.g., atomic control, medical devices, automotive vehicles, railway vehicles, airplanes, combustion devices, amusement devices or safety devices) before use. (Fire, personal injury, serious property loss may occur.)

- Do not disassemble or alter the product. Contact us for service related functions including inner inspection and repair. (Fire, electrocution and product damage may occur.)

- Avoid wiring, inspecting and repairing while power is being supplied. (Electrocution may occur.)

- Always use rated input voltage, and use a standard electric cord for each product. (Fire and electrocution may occur.)

- Always check if an electric connection is proper before applying a power source. (Fire, electrocution and product damage may occur.)

- Avoid using an excessive electricity higher than rated voltage. (Fire and product damage may occur.)

- Avoid using the product outdoors, at explosion-prone places, at places near inflammable substances, water, combustible substances and vibration. (Fire, electrocution and personal injury may occur.)

- Always perform an individual grounding test, and avoid using a grounding cable exceeding AWG No.16. (Electrocution may occur.)

Caution

- Do not place obstacles obstructing ventilation near product. (Product damage or product deformation may occur due to over heating.)
- Avoid touching an electric bulb for (approximately five minutes) after replacement. (Fire and product damage may occur including burning your fingers.)
- In case abnormality happens to the product, unplug the input power connection immediately. (There is the danger of fire or product damage.)
- Avoid using at a place of high vibration level. (Product damage may occur.)
- Avoid using water or detergent when cleaning, and clean with dry cloth. (Electrocution may occur.)

3. External dimension (Unit: mm)

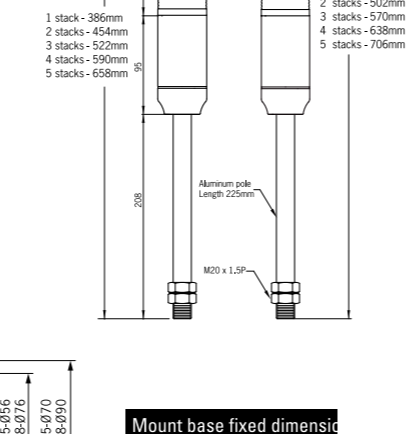
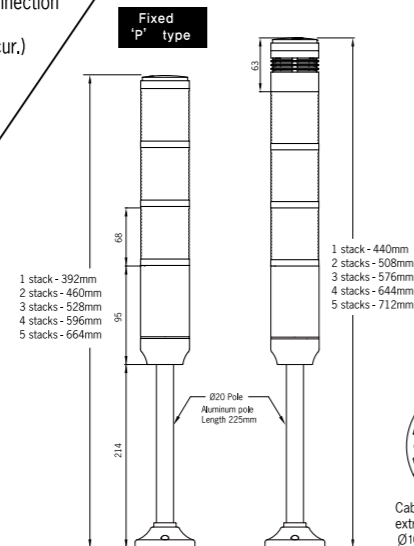
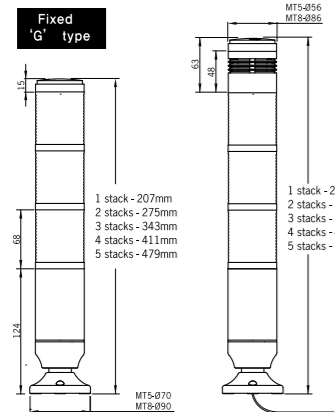

1. Ordering information

MT5B 3 B L G - RYG

5B	56mm type - Steady type
8B	86mm type - Steady type
1	1 stack
2	2 stacks
3	3 stacks
4	4 stacks
5	5 stacks
A	24VAC/DC
B	110VAC
C	220VAC
D	12VAC/DC
L	Lead Wire type
G	Plastic mount base
P	Aluminum Pole + Plastic mount base
M	M20screw Aluminum Pole mount
R	Red
Y	Yellow
G	Green

MT5C 3 B L G B - RYG

5C	56mm type - Steady + Flashing + Buzzer type
8C	86mm type - Steady + Flashing + Buzzer type
1	1 stack
2	2 stacks
3	3 stacks
4	4 stacks
5	5 stacks
A	24VAC/DC
B	110VAC
C	220VAC
L	Lead Wire type
G	Plastic mount base
P	Aluminum Pole + Plastic mount base
M	M20screw Aluminum Pole mount
R	Red
Y	Yellow
G	Green

2. Part name and materials

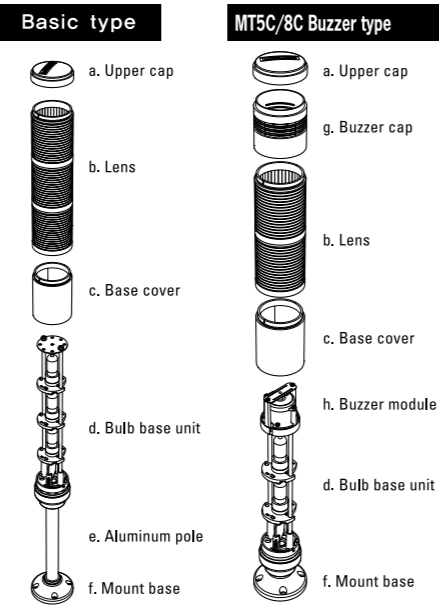

No	Part name	Materials
a	Upper cap	ABC Resin (M4 Screw)
b	Lens	PC Resin
c	Base cover	ABS Resin
d	Bulb base unit	Bul base-Steel Bulb housing - Nylon resin
e	Aluminum pole	Aluminum
f	Mount base	Nylon resin
g	Buzzer cap	ABS Resin
h	Buzzer module	

4. Specification

	MT5B/8B	MT5C/8C
Operation	Steady light only	Steady, Flashing, Buzzer
Power Supply	12VAC/DC 24VAC/DC 110VAC (50/60Hz) 220VAC (50/60Hz)	24VAC/DC 110VAC (50/60Hz) 220VAC (50/60Hz)
Buzzer volume		About 80±5dB (at 1m)
Flashing rate		About 80±5time/minute
Number of stacks	Up to 5 modules can be stacked	
Lens color	Red, Yellow, Green, bulb, Clear - Materials:PC	
Vibration	0.75mm at 10-55Hz	
Ambient temperature	-15 ~ 40°C	
Storage temperature	-20 ~ 70°C	
Ambient humidity	45 ~ 85% RH	
Bulb specification	BA15D, T16	
Protection structure	IP54	IP50 (Buzzer type)
Approval	CE, UL, RoHS	

Current Consumption (RMS value ±10%)

Power supply	1stack	2stacks	3stacks	4stacks	5stacks
24VAC/DC	General 0.4A Buzzer 0.43A	0.8A 0.83A	1.3A 1.33A	1.7A 1.73A	2.0A 2.03A
110VAC	General 0.09A Buzzer 0.12A	0.18A 0.21A	0.27A 0.30A	0.36A 0.39A	0.45A 0.48A
220VAC	General 0.04A Buzzer 0.07A	0.08A 0.11A	0.12A 0.15A	0.16A 0.19A	0.20A 0.23A
12VAC/DC	General 0.8A	1.7A	2.5A	3.3A	4.2A

Bulb Replacement Parts

	Energy Used: 10 watts Base Type: Double Contact (BA15D) Color / Finish: Clear Length: 45mm Width: 16mm	Model no. 12V type MAM-T15-D-012-10 24V type MAB-T15-D-024-10 110V type MAB-T15-D-120-10 220V type MAB-T15-D-240-10
--	--	---

6. Wiring diagram

Caution Always disconnect all power supply before performing the wiring work. (Electrocution may occur and inner circuits may be damaged)
 - Make sure that there is no erroneous wiring works. (Erroneous wiring may damage inner circuits and cause fire)
 - Always connect a fuse to the power supply device side.

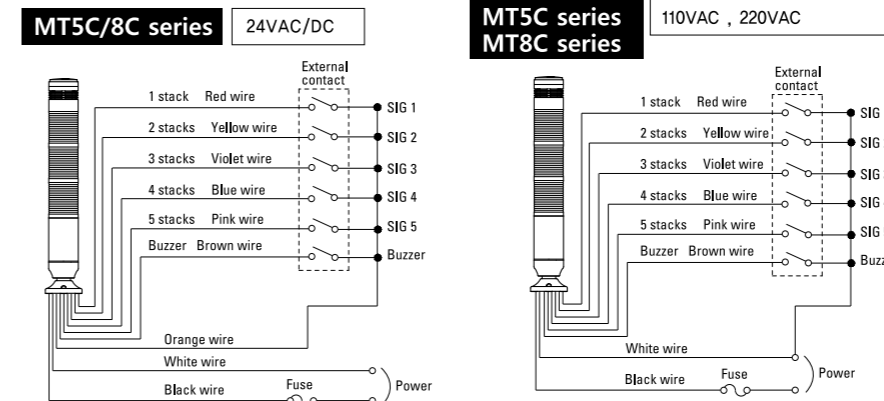

7. MT5C/8C series Steady/Flashing lights changing method

Caution Always disconnect all power supply before performing the wiring work. (Electrocution may occur and inner circuits may be damaged)

- Remove the bulb by turning the upper fixed cap, and completely remove the buzzer cap, lens, base cover to allow the control PCB to show.

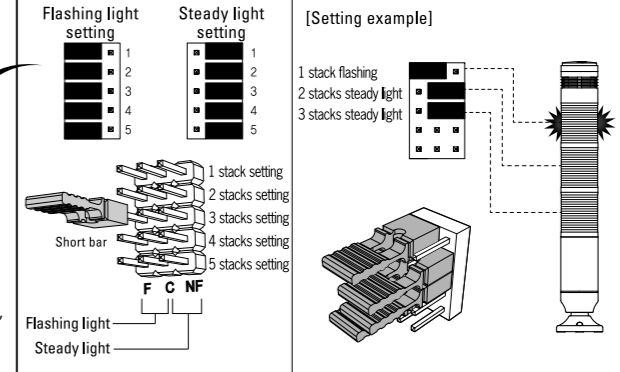
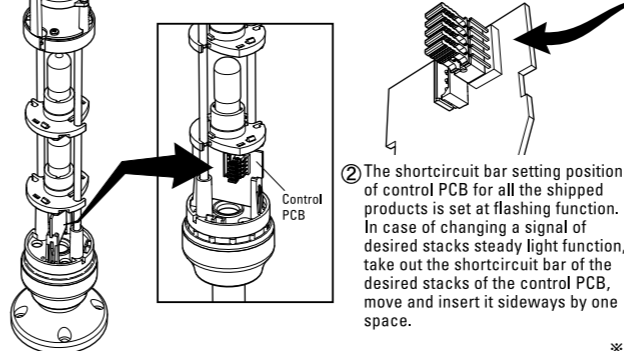

* Exterior look and performances are subject to change without prior notice for improvement of products.

5. Bulb replacement & Assembly method

Caution - Avoid disassembling and replacing bulbs while a power is being supplied. (Electrocution may occur)
 - Avoid replacing bulbs right after the power supply is interrupted. (Bulb heat may result in personal injuries)
 - Always replace bulbs using bulbs supplied by and on our specification.

Comply with and read the following procedures when replacing the bulbs.

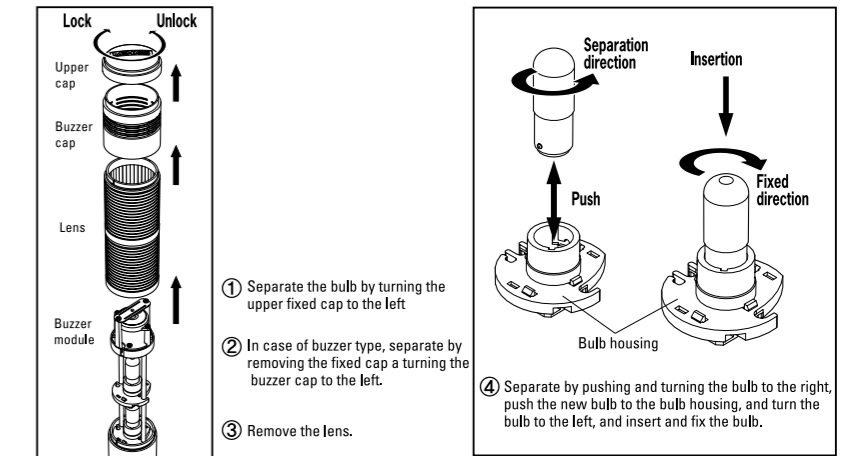

MT5B Series	12VAC/DC	24VAC/DC
MT8B Series	110VAC	220VAC

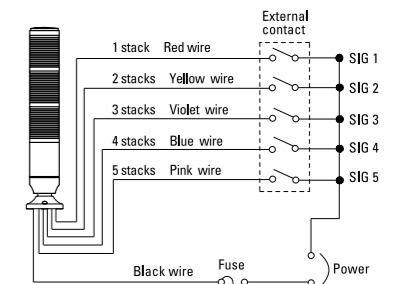

Vibration absorption rubber embedded

MENICS
SIGNALTECHNOLOGY

118-1, Ungbigongdan-gil, Yangsan-si, Gyeongsangnam-do, Korea, 50524
 TEL : 82-55-371-5200
 http://www.menics.co.kr

FAX: 82-55-371-5202
 E-mail: menics@chol.com

Made in Korea